

ГЛАВА ГОРОДСКОГО ОКРУГА ФРЯЗИНО

ПОСТАНОВЛЕНИЕ

от 20.08.2019 № 474

«Об утверждении требований к архитектурно - дизайнерскому решению нестационарных торговых объектов, расположенных на территории городского округа Фрязино Московской области»

В соответствии с Федеральным законом от 06.10.2003 № 131-ФЗ «Об общих принципах организации местного самоуправления в Российской Федерации», Федеральным законом от 28.12.2009 № 381-ФЗ «Об основах государственного регулирования торговой деятельности в Российской Федерации», Законом Московской области от 30.12.2014 № 191/2014-ОЗ «О благоустройстве в Московской области», Уставом городского округа Фрязино Московской области, в целях формирования единых правил размещения нестационарных торговых объектов на территории городского округа Фрязино Московской области

постановляю:

1. Утвердить требования к архитектурно - дизайнерскому решению нестационарных торговых объектов, расположенных на территории городского округа Фрязино Московской области (прилагаются).

2. Признать утратившими силу:

2.1. Постановление Главы города Фрязино от 26.08.2016 №603 «Об утверждении архитектурных решений внешнего вида некапитальных торговых объектов рекомендуемых для размещения на территории городского округа Фрязино Московской области»;

2.2. Постановление Главы города Фрязино от 18.08.2017 №609 «О внесении изменений в постановление Главы города Фрязино от 26.08.2016 №603 «Об утверждении архитектурных решений внешнего вида некапитальных торговых объектов рекомендуемых для размещения на территории городского округа Фрязино Московской области».

3. Опубликовать настоящее постановление в печатном средстве массовой информации, распространяемом на территории городского округа Фрязино Московской области, и разместить на официальном сайте городского округа Фрязино в сети Интернет.

4. Контроль за выполнением настоящего постановления возложить на заместителя главы администрации Гаврикова М.Н.

Глава городского округа



К.В. Бочаров

ТРЕБОВАНИЯ

к архитектурно-дизайнерскому решению нестационарных торговых объектов, расположенных на территории городского округа Фрязино Московской области

I. Общие положения

1. Требования к архитектурно-дизайнерскому решению нестационарных торговых объектов, расположенных на территории городского округа Фрязино Московской области, направлены на формирование единых правил размещения нестационарных торговых объектов на территории городского округа Фрязино (далее – Требования).

2. Настоящие Требования разработаны в соответствии с Федеральным законом от 06.10.2003 № 131-ФЗ «Об общих принципах организации местного самоуправления в Российской Федерации», Федеральным законом от 28.12.2009 № 381-ФЗ «Об основах государственного регулирования торговой деятельности в Российской Федерации», Законом Московской области от 30.12.2014 № 191/2014-ОЗ «О благоустройстве в Московской области», Методическими рекомендациями по размещению нестационарных торговых объектов на территории муниципальных образований Московской области, утвержденными распоряжением Министерства потребительского рынка и услуг Московской области от 02.06.2014 № 16РВ-34.

3. В настоящих Требованиях используются следующие термины и определения:

- *Нестационарный торговый объект (далее – НТО)* - объект, представляющий собой временную конструкцию, не связанную прочно с земельным участком, вне зависимости от наличия или отсутствия подключения (технологического присоединения) к сетям инженерно-технического обеспечения, перемещение которого возможно без нанесения несоразмерного ущерба его назначению, включая возможность его демонтажа с разборкой на составляющие сборно-разборные перемещаемые конструктивные элементы. НТО не являются недвижимым имуществом, права на них не подлежат регистрации в Едином государственном реестре прав на недвижимое имущество и сделок с ним.

- *Павильон* – оборудованное строение, имеющее торговый зал и помещения для хранения товарного запаса, рассчитанное на одно или несколько рабочих мест, общей площадью не более 50,0 кв. м.

- *Киоск* - оснащенное торговым оборудованием строение, не имеющее торгового зала и помещений для хранения товаров, рассчитанное на одно рабочее место продавца, общей площадью не более 30,0 кв. м.

- *Торговая галерея* - выполненный в едином архитектурном решении НТО, состоящий из совокупности, но не более пяти (в одном ряду) специализированных павильонов или киосков.

- *Субъект торговли* - юридическое лицо или индивидуальный предприниматель, осуществляющие торговую деятельность и зарегистрированные в установленном порядке.

- *Сезонный НТО* - представляет собой специально оборудованную временную конструкцию в виде обособленного НТО для сезонной торговли.

- *Торговый шатер* – представляет собой специально оборудованную временную конструкцию в виде обособленного НТО, предназначенного для продажи плодоовощной продукции. Относится к сезонным НТО.

- *Бахчевой развал* – представляет собой специально оборудованную временную конструкцию в виде обособленного НТО, предназначенного для продажи бахчевых культур. Относится к сезонным НТО.

- *Елочный базар* - представляет собой специально оборудованную временную конструкцию в виде обособленной открытой площадки для новогодней (рождественской) продажи натуральных хвойных деревьев, веток хвойных деревьев и сопутствующих товаров новогодней тематики. Относится к сезонным НТО.

- *Тележка* - представляет собой передвижную конструкцию, в том числе сборно-разборную, с возможностью неоднократного перемещения, для продажи мороженого и напитков. Относится к сезонным НТО.

4. Требования подлежат обязательному применению при размещении киосков, павильонов, торговых галерей, сезонных НТО, а также при разработке проектов НТО, размещение которых осуществляется по результатам торгов.

5. Требования не применяются при размещении вендинговых аппаратов, НТО, проектируемых при создании единого стиля оформления открытого городского пространства, пешеходных зон и благоустройства территорий, в силу особенностей их конструктивных элементов и архитектурно-дизайнерских решений, а также при размещении НТО во время проведения праздничных и иных массовых мероприятий, имеющих краткосрочный характер.

6. Замена НТО, не соответствующих настоящим Требованиям, осуществляется за счет средств их собственников.

II. Основные требования к нестационарным торговым объектам

1. Внешний вид НТО должен соответствовать настоящим Требованиям, отвечать современным архитектурно-художественным требованиям и в процессе долговременной эксплуатации не терять своих качеств.

2. Размещение НТО должно соответствовать градостроительным, архитектурным, пожарным, санитарным нормам, правилам и нормативам. Основные параметры НТО указаны в разделе III настоящих Требований, при этом абсолютная высота НТО (киоск, павильон, галерея) от уровня земли составляет 3,0 м, в том числе цокольная часть - 2,8 м.

3. НТО должен предусматривать возможность его монтажа из сборно-разборных металлических конструкций промышленного изготовления.

4. Конструкция НТО состоит из следующих элементов:

- каркас металлический сварной;
- стены - гладкая трёхслойная сэндвич-панель с обкладками из оцинкованной стали с полимерным покрытием, цвет наружный - RAL 1015 (молочный);
- декоративные углы - из алюминиевых композитных панелей, цвет - RAL 8017 (темно-коричневый) с 2-х сторон павильона;
- остекление - оконные рамы из ПВХ профиля, цвет - RAL 9003 (сигнальный белый);
- дверь - ПВХ одностворчатая, утеплённая (глухая, или с остеклением);
- фриз - из алюминиевых композитных панелей (АКП), цвет RAL 8017 (темно-коричневый) с 3-х сторон павильона;
- рольставни – механические на фасадные окна и дверь, цвет RAL 8017 (темно-коричневый).

5. Конструкции НТО указаны в разделе III настоящих Требований.

6. Для изготовления (модернизации) или изменения конструктивных элементов НТО и их отделки должны применяться современные сертифицированные (в т.ч. в части пожарной безопасности) материалы, имеющие качественную отделку и прочную окраску, не

изменяющие своих эстетических и эксплуатационных качеств в течение всего срока эксплуатации, установленного проектной документацией. При этом не допускается применение кирпича, строительных блоков, бетона, сайдинга, рулонной и шиферной кровли, металлочерепицы и других материалов, рассчитанных на длительный период использования и сопротивляемости большим нагрузкам.

7. Не допускается размещение рекламно-информационного оформления (включая самоклеющуюся пленку) на остеклении и наружных стенах, а также выносных конструкциях, выступающих за габариты НТО.

8. НТО должен иметь вывеску, определяющую его профиль, информационную табличку с указанием зарегистрированного названия, формы собственности субъекта торговли и режима работы. При наличии зарегистрированного фирменного стиля допустимо размещение его элементов на фризе НТО.

9. Высота вывески для НТО (киоск, павильон, галерея) единая и составляет 300 мм, ширина вывески варьируется в зависимости от количества символов, но занимает не более 2500 мм и располагается по центральной оси фриза. Все вывески должны располагаться по одной горизонтальной оси отдельно стоящих или блокированных НТО. Надписи должны выполняться в одну строку, горизонтально. Не допускается размещение дополнительных вывесок на боковых и задней частях фриза. Надпись на вывеске должна выполняться шрифтом «Century Gothic» - «ВЫВЕСКА», заглавными буквами с размером шрифта по вертикали, тип вывески применяется «объемные отдельно стоящие буквы и знаки без подложки», цвет вывески – RAL 9003 (сигнальный белый).

10. Параметры вывески для сезонных НТО варьируется в зависимости от типа объекта, указанного в разделе III настоящих Требований.

11. В случае нахождения НТО в одной торговой зоне, они должны быть объединены в единый модуль различной конфигурации, при этом материалы внешней облицовки (панели из композитных материалов), общий козырек, рама остекления, дверные блоки и другие видимые элементы должны быть изготовлены из идентичных конструктивных и отделочных материалов в соответствии с имеющимися цветовыми решениями.

12. Архитектурное и конструктивное решение входной группы (групп) НТО, торгового зала, а также основные пути передвижения по территории, прилегающей к входу (входам) НТО, должны соответствовать Требованиям СП 59.13330.2012 «Доступность зданий и сооружений для маломобильных групп населения».

13. В случае оборудования НТО кондиционером, его наружный блок должен быть расположен на стальных салазках на крыше по центру с тыльной стороны фасада.

14. Освещение НТО должно отвечать нормативным требованиям «СП 52.13330.2011. Свод правил. Естественное и искусственное освещение. Актуализированная редакция СНиП 23-05-95», обеспечивать в темное время суток комфортные условия торговли и видимость товаров, расположенных в витрине, а также предусматривать возможность устройства праздничного освещения или подсветки.

15. Сооружение (размещение) осуществляется в соответствии с проектом НТО.

15.1. Проект должен содержать:

- пояснительную записку с указанием исходных данных на проектируемый НТО;
- сведения о функциональном назначении проектируемого НТО (тип и специализация), номенклатуре планируемой к реализации продукции (работ, услуг);

- описание архитектурно-дизайнерских решений проектируемого НТО, включая описание внешнего вида, использованных композиционных приемов при оформлении фасадов и интерьеров, графическую часть с отображением цветового решения фасадов и элементов в соответствии с настоящими Требованиями;

- описание объемно-планировочных и конструктивных решений проектируемого НТО, включая графическую часть, содержащую экспликацию и функциональное назначение, чертежи характерных разрезов проектируемого НТО с изображением конструктивных

элементов, указанием относительных высотных отметок уровней конструкций, полов, других элементов конструкций;

- схему расположения проектируемого НТО в пределах муниципального образования;
- трёхмерное изображение проектируемого НТО (3D-визуализация или фотомонтаж) в существующей градостроительной ситуации;
- описание степени огнестойкости и класса конструктивной пожарной опасности конструктивных элементов проектируемого НТО;
- описание организационно-технических мероприятий по обеспечению пожарной безопасности проектируемого НТО;
- описание технических решений, обеспечивающих искусственное освещение проектируемого НТО, а также его фасадов, включая графическую часть с отображением архитектурного решения по искусственному освещению и декоративной подсветке;
- раздел «Безопасный город» с указанием мест размещения и секторов обзора камер видеонаблюдения;
- проектные решения по примыканию к покрытию существующих дорог, стоянок и тротуаров;
- план благоустройства прилегающей территории (при наличии), выполненный в соответствии с требованиями Закона Московской области от 30.12.2014 № 191/2014-ОЗ «О благоустройстве в Московской области», с учетом существующей градостроительной ситуации и содержащий, при необходимости, проектные решения по устройству декоративного мощения, установки малых архитектурных форм, включая мероприятия по озеленению с использованием наземных, настенных, подвесных устройств, вазонов, вертикального озеленения, устройства клумб, устройства пешеходных дорожек и временных парковок (при наличии свободной территории) с твердым покрытием, элементов освещения и иных элементов благоустройства средового дизайнера и декоративного оформления;
- ведомость элементов благоустройства с описанием применяемых изделий и материалов, в случае их размещения на прилегающей к проектируемому НТО территории.

15.2. При подготовке проекта НТО должен учитываться характер сложившейся застройки территории, на которой планируется расположение НТО, а также необходимо предусматривать:

- использование современных отделочных материалов, технологий, использование больших плоскостей остекления, устройство витрин с подсветкой, определение места размещения на НТО необходимой информации;
- расположение окон и витрин, их габариты, характер устройства и внешний вид должны соответствовать архитектурному и цветовому решению архитектуры окружающей застройки.

15.3. Не допускается установка глухих металлических дверных полотен на лицевых фасадах НТО.

15.4. Проектом НТО могут быть предусмотрены дополнительные элементы устройства и оборудования входных групп (защитные экраны, жалюзи, элементы сезонного озеленения).

16. При установке НТО должна быть предусмотрена установка урн в количестве, достаточном для поддержания чистоты на прилегающей территории.

17. Субъект торговли при размещении НТО вблизи прохождения инженерных коммуникаций и сооружений (используемых в процессе тепло-, газо-, водоснабжения и водоотведения), вправе согласовать проектную документацию НТО с организациями, эксплуатирующими указанные инженерные коммуникации и сооружения.

В случае отсутствия вышеуказанных согласований, Администрация городского округа Фрязино осуществляет согласование проектной документации с организациями, эксплуатирующими инженерные коммуникации и сооружения, самостоятельно.

III. Визуализация нестационарных торговых объектов. Технические характеристики. Описание.

1. НТО. Павильон.

ПАВИЛЬОН Внешний вид



ПАВИЛЬОН Основные параметры и характеристики

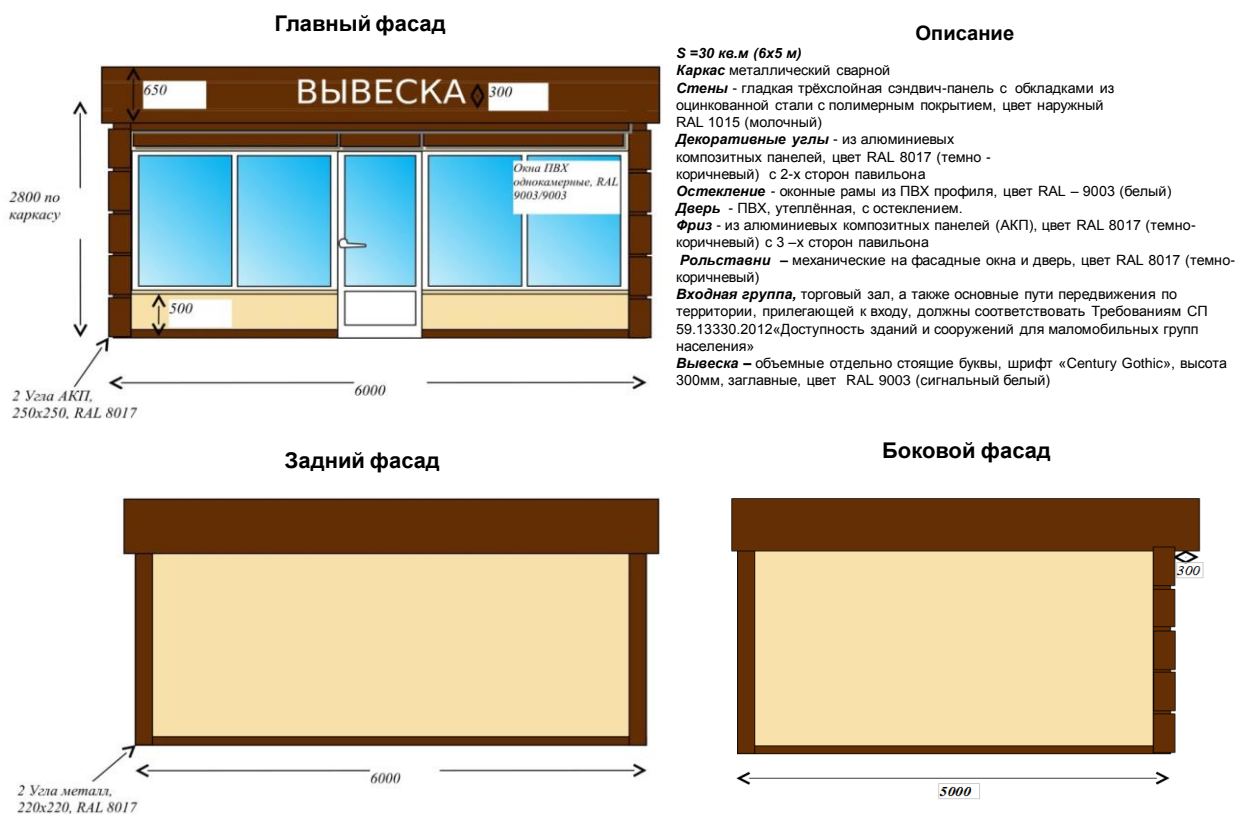

ПАВИЛЬОН

Основные параметры и характеристики



Описание

S = 24 кв.м (6x4 м)

Каркас - металлический сварной

Стены - гладкая трёхслойная сэндвич-панель с обкладками из оцинкованной стали с полимерным покрытием, цвет наружный RAL 1015 (молочный)

Декоративные углы - из алюминиевых композитных панелей, цвет RAL 8017 (темно-коричневый) с 2-х сторон павильона

Остекление - оконные рамы из ПВХ профиля, цвет RAL - 9003 (белый)

Дверь - ПВХ, утепленная, с остеклением.

Фриз - из алюминиевых композитных панелей (АКП) . цвет RAL 8017 (темно-коричневый) с 3-х сторон павильона

Рольставни - механические на фасадные окна и дверь, цвет RAL 8017 (темно-коричневый)

Входная группа, торговый зал, а также основные пути передвижения по территории, прилегающей к входу, должны соответствовать Требованиям СП 59.13330.2012 «Доступность зданий и сооружений для маломобильных групп населения»

Вывеска - объемные отдельно стоящие буквы, шрифт «Century Gothic», высота 300мм, заглавные, цвет RAL 9003 (сигнальный белый)

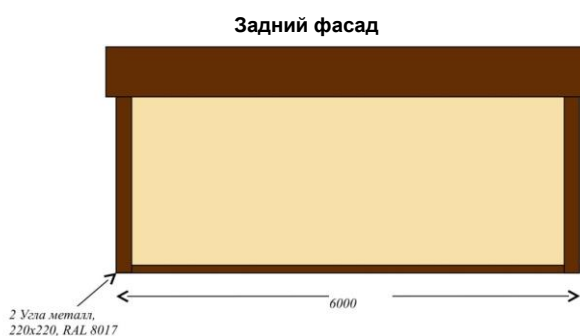

ПАВИЛЬОН

Основные параметры и характеристики



Описание

S = 20 кв.м (5x4 м)

Каркас - металлический сварной

Стены - гладкая трёхслойная сэндвич-панель с обкладками из оцинкованной стали с полимерным покрытием, цвет наружный RAL 1015 (молочный)

Декоративные углы - из алюминиевых композитных панелей, цвет RAL 8017 (темно-коричневый) с 2-х сторон павильона

Остекление - оконные рамы из ПВХ профиля, цвет RAL - 9003 (белый)

Дверь - ПВХ, утепленная, с остеклением.

Фриз - из алюминиевых композитных панелей (АКП) . цвет RAL 8017 (темно-коричневый) с 3-х сторон павильона

Рольставни - механические на фасадные окна и дверь, цвет RAL 8017 (темно-коричневый)

Входная группа, торговый зал, а также основные пути передвижения по территории, прилегающей к входу, должны соответствовать Требованиям СП 59.13330.2012 «Доступность зданий и сооружений для маломобильных групп населения»

Вывеска - объемные отдельно стоящие буквы, шрифт «Century Gothic», высота 300мм, заглавные, цвет RAL 9003 (сигнальный белый)

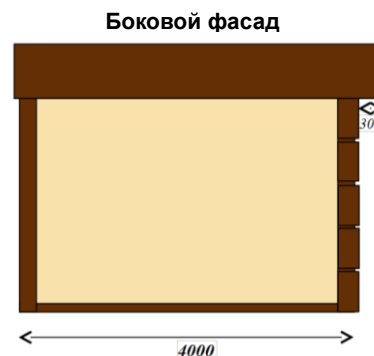

2. НТО. Киоск.

КИОСК Внешний вид



КИОСК Основные параметры и характеристики

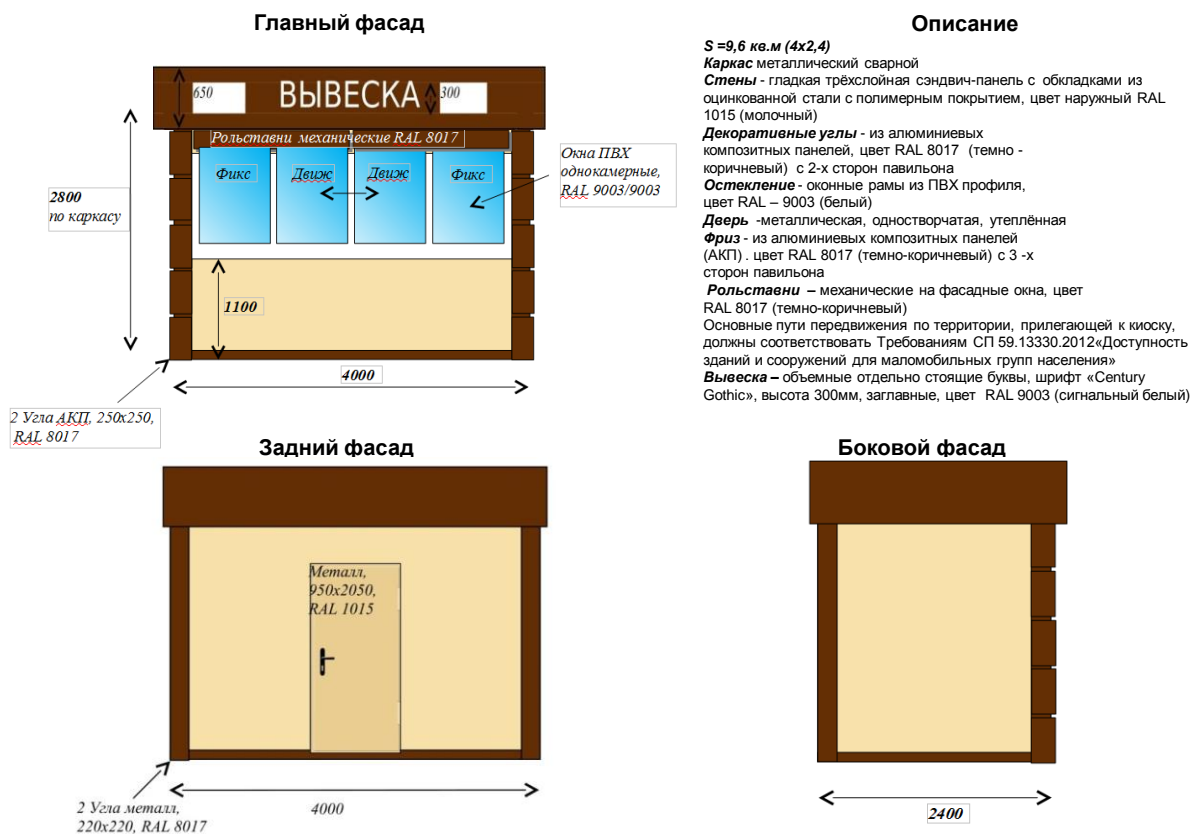

КИОСК Основные параметры и характеристики



Описание

$S = 7,2 \text{ кв.м. (3x2,4)}$
Каркас - металлический сварной
Стены - гладкая трёхслойная сэндвич-панель с обкладками из оцинкованной стали с полимерным покрытием, цвет наружный RAL 1015 (молочный)
Декоративные углы - из алюминиевых композитных панелей, цвет RAL 8017 (темно-коричневый) с 2-х сторон павильона
Остекление - оконные рамы из ПВХ профиля, цвет RAL - 9003 (белый)
Дверь - металлическая, одностворчатая, утеплённая
Фриз - из алюминиевых композитных панелей (АКП) . цвет RAL 8017 (темно-коричневый) с 3-х сторон павильона
Рольставни - механические на фасадные окна, цвет RAL 8017 (темно-коричневый)
Вывеска - объёмные отдельно стоящие буквы, шрифт «Century Gothic», высота 300мм, заглавные, цвет RAL 9003 (сигнальный белый)
 Основные пути передвижения по территории, прилегающей к киоску, должны соответствовать Требованиям СП 59.13330.2012 «Доступность зданий и сооружений для маломобильных групп населения»

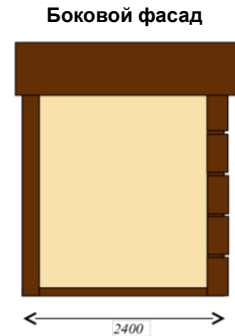

КИОСК Основные параметры и характеристики



Описание

$S = 14,4 \text{ кв.м (6x2,4)}$
Каркас - металлический сварной
Стены - гладкая трёхслойная сэндвич-панель с обкладками из оцинкованной стали с полимерным покрытием, цвет наружный RAL 1015 (молочный)
Декоративные углы - из алюминиевых композитных панелей, цвет RAL 8017 (темно-коричневый) с 2-х сторон павильона
Остекление - оконные рамы из ПВХ профиля, цвет RAL - 9003 (белый)
Дверь - металлическая, одностворчатая, утеплённая
Фриз - из алюминиевых композитных панелей (АКП) . цвет RAL 8017 (темно-коричневый) с 3-х сторон павильона
Рольставни - механические на фасадные окна, цвет RAL 8017 (темно-коричневый)
Вывеска - объёмные отдельно стоящие буквы, шрифт «Century Gothic», высота 300мм, заглавные, цвет RAL 9003 (сигнальный белый)
 Основные пути передвижения по территории, прилегающей к киоску, должны соответствовать Требованиям СП 59.13330.2012 «Доступность зданий и сооружений для маломобильных групп населения»

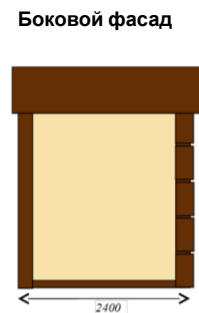

3. НТО. Галерея.

ГАЛЕРЕЯ Внешний вид



ГАЛЕРЕЯ Основные параметры и характеристики

Главный фасад



Описание

S = 50 кв.м (5x10)
Каркас - металлический сварной
Стены - гладкая трёхслойная сэндвич-панель с обкладками из оцинкованной стали с полимерным покрытием, цвет наружный RAL 1015 (молочный)
Декоративные углы - из алюминиевых композитных панелей, цвет RAL 8017 (темно-коричневый) с 2-х сторон павильона
Остекление - оконные рамы из ПВХ профиля, цвет RAL – 9003 (сигнальный белый)
Дверь - ПВХ, утепленная, с остеклением.
Фриз - из алюминиевых композитных панелей (АКП) . цвет RAL 8017 (темно-коричневый) с 3-х сторон павильона
Рольставни – механические на фасадные окна и дверь, цвет RAL 8017 (темно-коричневый)
Вывеска – объемные отдельно стоящие буквы, шрифт «Century Gothic», высота 300мм, заглавные, цвет RAL 9003 (сигнальный белый)
Входная группа, торговый зал, а также основные пути передвижения по территории, прилегающей к входу, должны соответствовать Требованиям СП 59.13330.2012 «Доступность зданий и сооружений для маломобильных групп населения»

Задний фасад

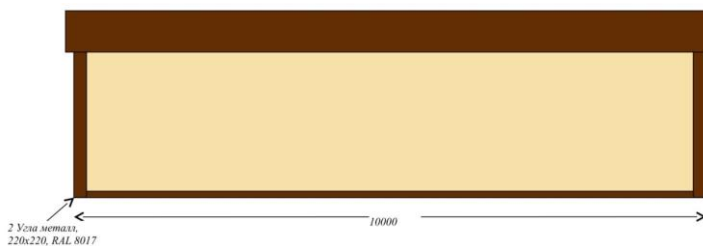

Боковой фасад

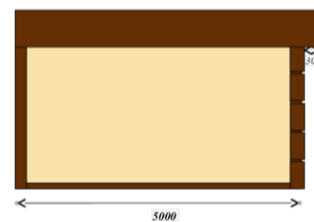

ГАЛЕРЕЯ
Размер 100 кв.м. (5x20)

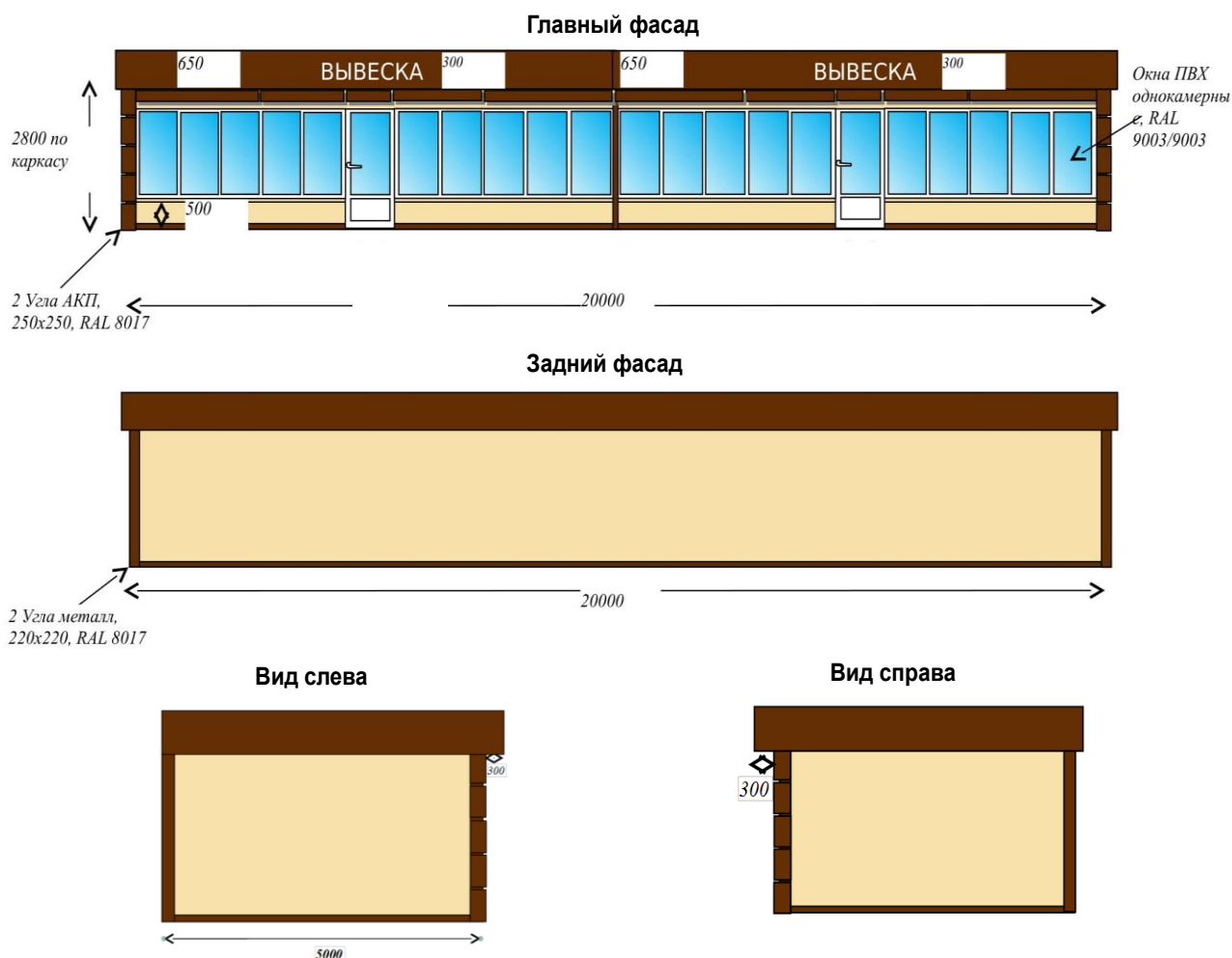

4. Сезонные НТО.

4.1 НТО для продажи овощей и фруктов.

Представляет собой специально оборудованную временную конструкцию в виде обособленного установленного торгового шатра, предназначенного для продажи сезонных овощей и фруктов. Плоды должны лежать внутри на настольной стойке, расположенной под углом. На НТО должна быть информационная табличка, где указаны наименование, режим работы, прилавок должен быть оборудован весами, в наличии должны быть рукомойник и полотенце.

Технические характеристики. Быстро раскладывающийся каркас. Материал каркаса: квадратный замкнутый стальной профиль с белым порошковым покрытием. Крыша и боковые и задняя стены закрыты тентом, консольный столик, деревянный настил. Материал крыши и стенок полиэстер 420 D с полипропиленовым напылением с внутренней стороны, с проклеенными швами. Цвет конструкции - RAL 9003 (сигнальный белый). Максимальный размер - 10 кв.м.



4.2 НТО для продажи бахчевых культур.

Представляет собой специально оборудованную временную конструкцию в виде обособленной установленной торговой палатки, предназначенной для продажи сезонных бахчевых культур. Плоды должны лежать внутри на настиле высотой не менее 20 сантиметров от земли. На НТО должна быть информационная табличка, где указаны наименование, режим работы развала, прилавок должен быть оборудован весами, в наличии должен иметься рукомойник и полотенце. Цвета конструкции: крыша - RAL 6035 (перламутрово-зеленый), стены, дверь - RAL 7001 (серебристо-серый).

Технические характеристики: металлическая конструкция, каркас с прикрепленными стенками из сварной сетки, крыша-тент, консольный столик, деревянный настил. Максимальный размер - 15 кв.м.



4.3 НТО - Елочный базар.

Нестационарный торговый объект, представляющий собой специально оборудованную временную конструкцию в виде обособленной открытой площадки для новогодней (рождественской) продажи натуральных хвойных деревьев и веток хвойных деревьев. На НТО должна быть информационная табличка, где указаны наименование, режим работы елочного базара. Максимальный размер НТО - 25 кв.м.

Состоит из типовых модулей, соединяемых друг с другом. Каркас сделан из металлического профиля 30мм х 30мм. Внешняя сторона конструкции облицована деревянными рейками с зазором. Пространственная угловая форма конструкции обеспечивает устойчивость каждого отдельного модуля. Стыковка модулей осуществляется с помощью регулируемых петель Т1/160-20 ADJ. Металлические опоры каркаса оснащены регулируемыми опорами диаметром 70мм. Для устойчивости модулей предусмотрены ниши для утяжелителей, образуемые каркасом и привариваемой к ним металлической полосой 5мм х 20мм. В качестве утяжелителей используются бетонные плиты серого цвета размером 300мм х 300мм х 30мм. Металлические детали окрашиваются порошковой краской цвета RAL 7001 (серебристо-серый), все деревянные конструкции обрабатываются защитными составами и имеют естественный окрас.

Материал несущего каркаса: металлический сварной каркас из профиля квадратного сечения 30мм х 30мм х 2мм и полосы 20мм х 5мм (ГОСТ 8639-82).

Материал внешней обшивки: сращенная деревянная рейка хвойных пород 8-12% влажности, сечением 40мм х 20мм (ГОСТ 17580-82).

Визуализация.



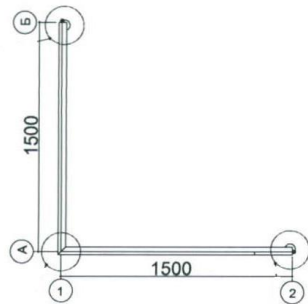
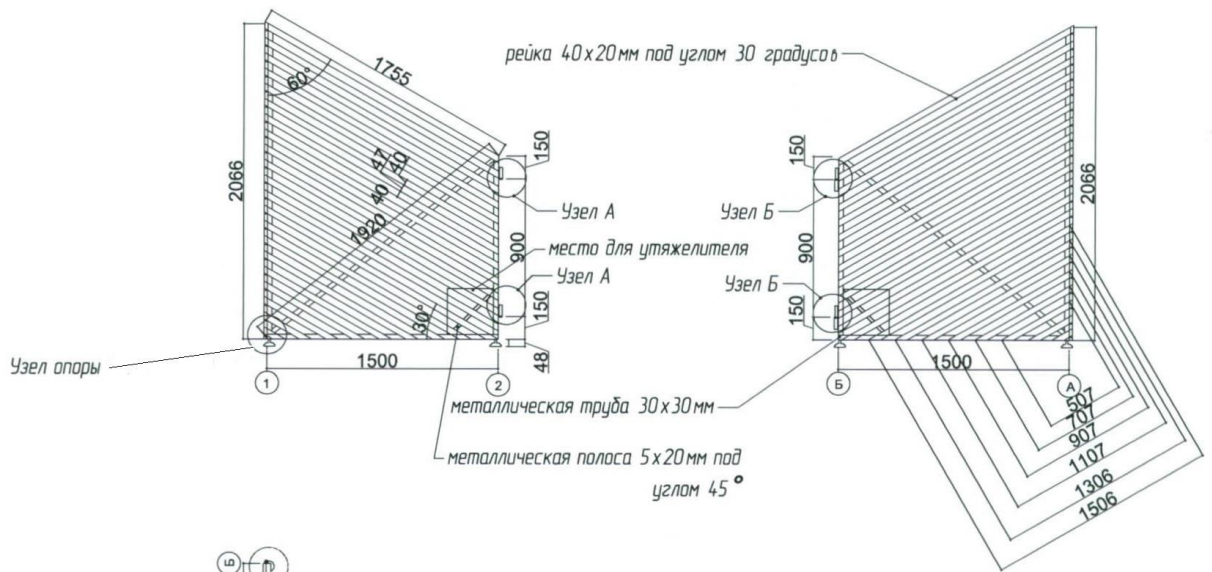
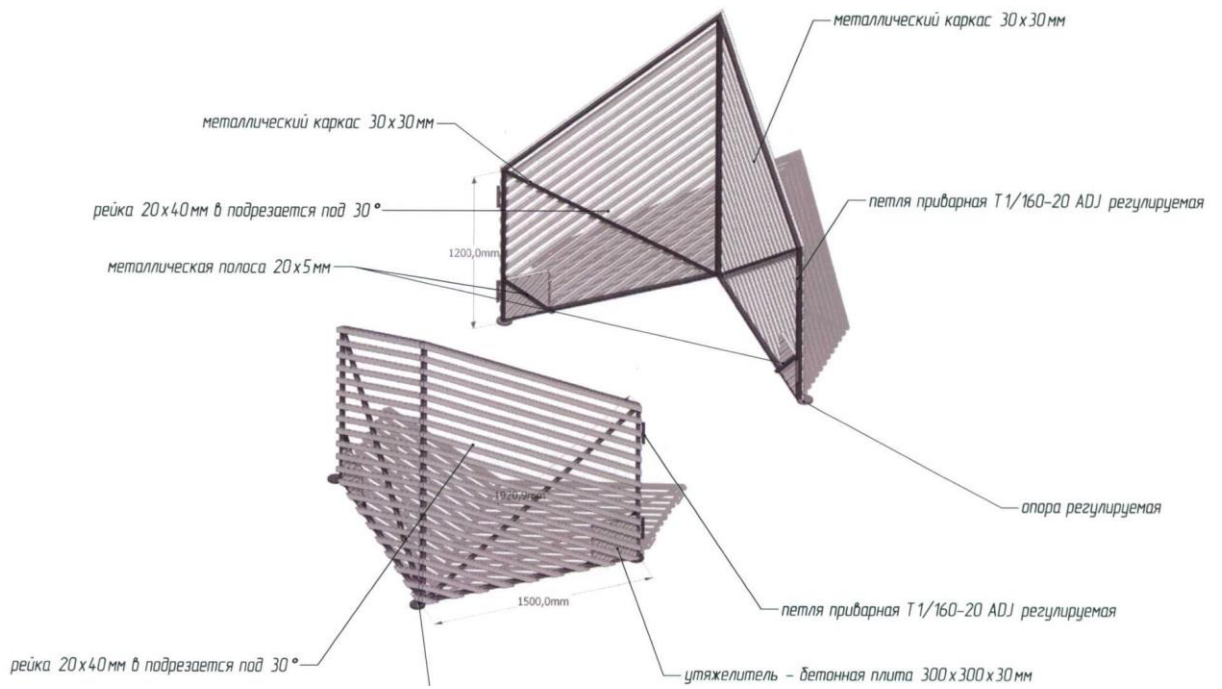

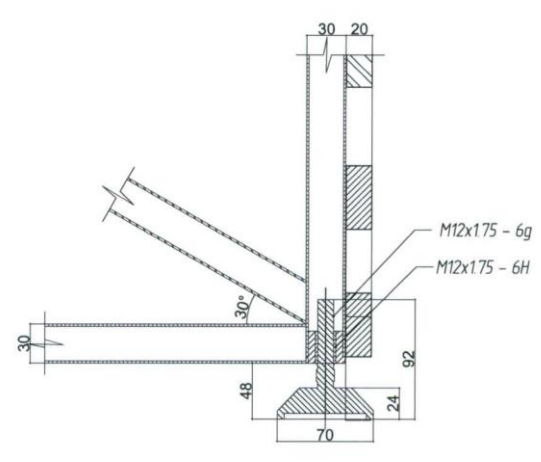
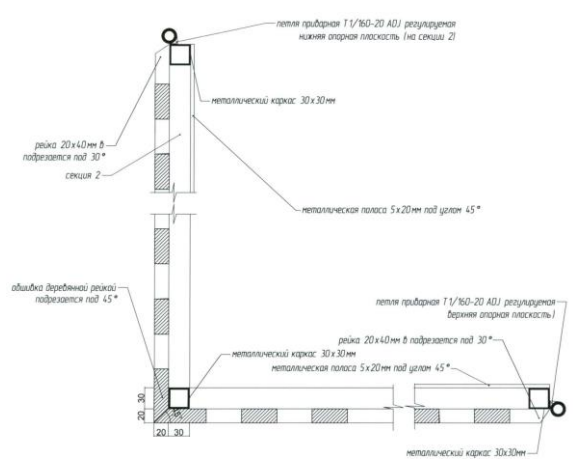
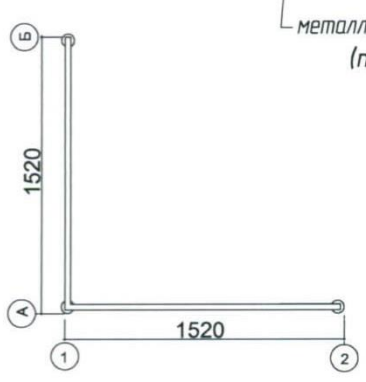
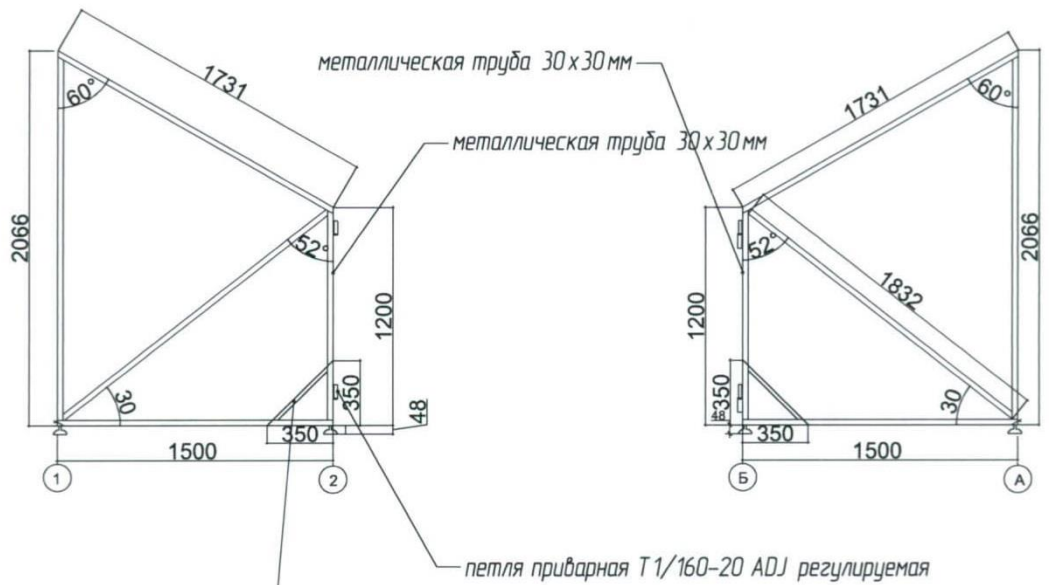

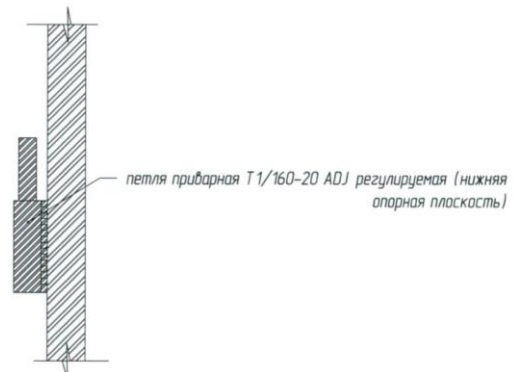
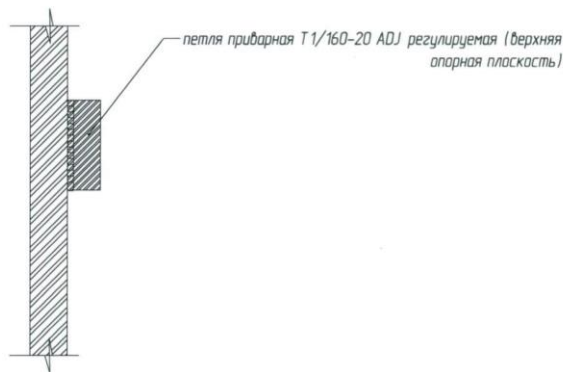
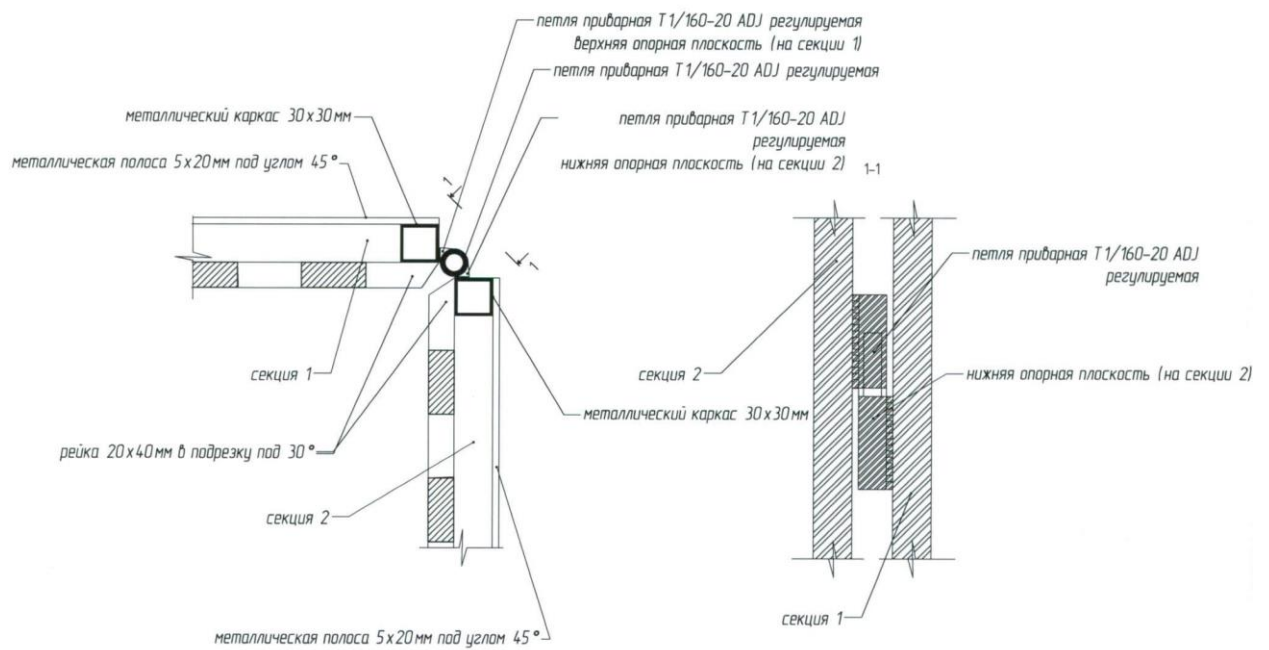

4.4 НТО - Тележка.

Представляет собой передвижную конструкцию, в том числе сборно-разборную, с возможностью неоднократного перемещения, для продажи мороженого и напитков. Для транспортировки и погрузки на тележке предусмотрена ручка диаметром 40мм и 4 пневматических колеса диаметром 180мм, с роликовыми подшипниками на оцинковочной стальной опоре, пара из которых поворотные, и оборудована фиксирующим тормозом. Тележка поставляется в собранном виде. Транспортировка осуществляется автомобильным транспортом. Каркас тележки приспособлен для погрузки-разгрузки с помощью стандартных подъемно-транспортных приспособлений.

Визуализация.



Технические характеристики.

Эскиз	Технические данные		
	Ширина	1959 мм	
	Высота	2164 мм	
	Глубина	940 мм	
	Глубина по тенту	1650 мм	
	Вес	176 кг	
	Материалы:		
	- корпуса	оцинкованный металл, полистирол 3 мм., ударпрочный АБС-пластик.	
	- тента	плотная водоотталкивающая ткань из полиэфиновой нити, с полиуретановой пропиткой.	
	- колеса	оцинковочная стальная опора, пневмоколеса диаметром 180 мм., резина.	
Цвет	RAL 3004 или RAL 1013.		

Лицевой фасад.

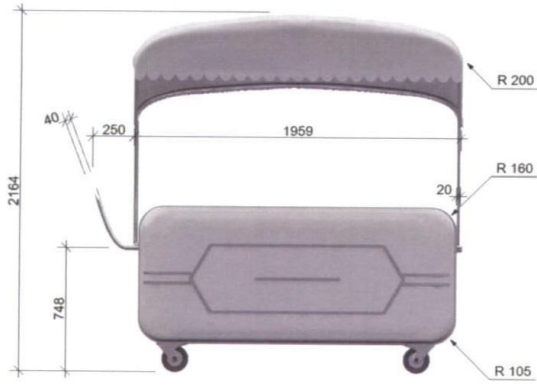

Боковой фасад.

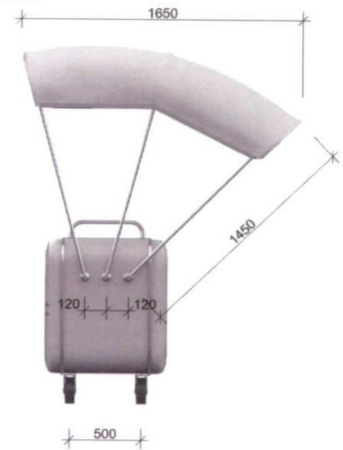

Задний фасад.



Боковой фасад.



Схема размещения информационных конструкций.

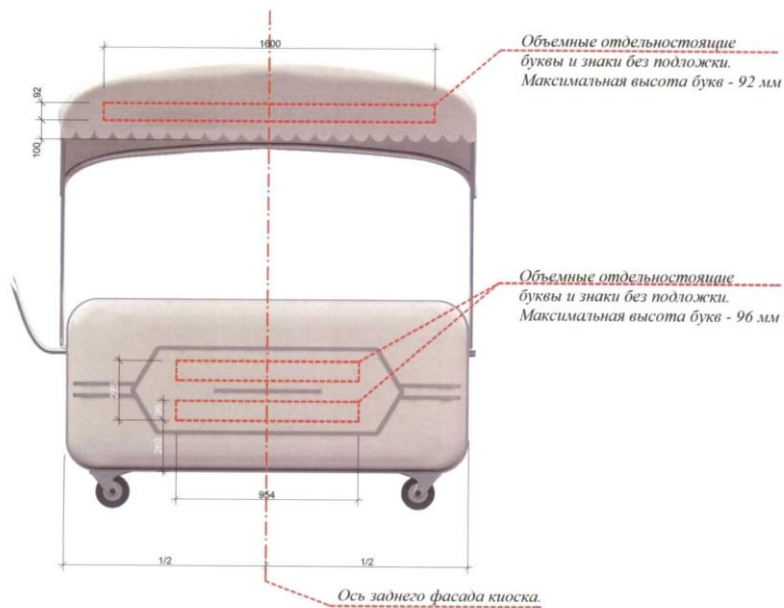

Образец шрифта

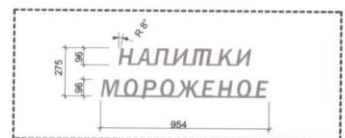

4.5 НТО для продажи напитков в разлив.

Представляет собой специально оборудованную временную конструкцию в виде обособленного установленного торгового киоска, предназначенного для продажи напитков в разлив. На НТО должна быть информационная табличка, где указаны наименование, режим работы. Цвета конструкции: фасад - RAL 1001 (бежевый), RAL 1002 (песочно-желтый), RAL 1003 (сигнальный желтый), RAL 1004 (золотисто-желтый), RAL 1005 (медово-желтый), либо их сочетание; окно, прилавок - RAL 9003 (сигнальный белый). Габариты НТО: Д x Ш x В - 1600мм x 1600мм x 2450мм.

